

UNE UTILISATION SIMPLE & EFFICACE

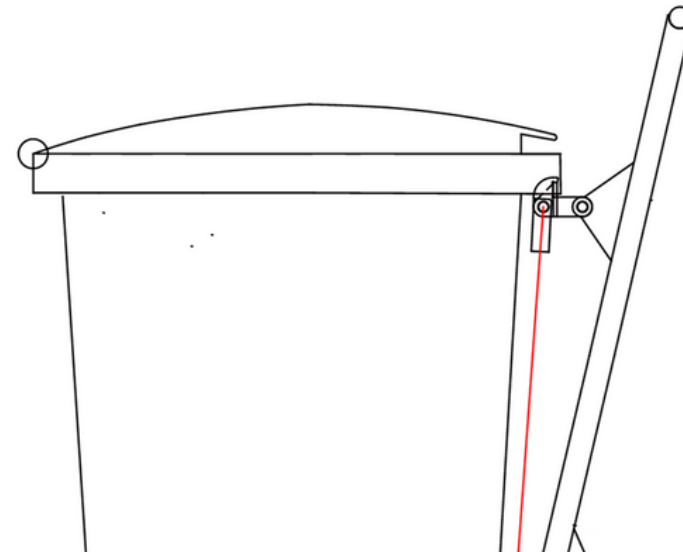

Accédez à la vidéo de démonstration
sur www.tt-e.fr

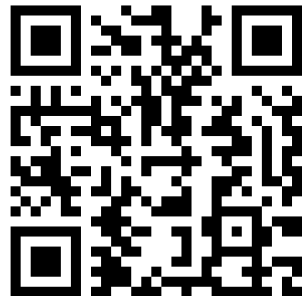

**POUR
CONTENEURS
2 ROUES**

120 L
140 L
180 L
240 L
340 L
360 L

**→
CHARIOT DE
BAC BIO-DÉCHETS
& CONTENEURS
LOURDS**

**PRENDRE EN CHARGE ET
DÉPLACER DANS UNE
SÉCURITÉ OPTIMALE UN
CONTENEUR JUSQU'À 120KG**

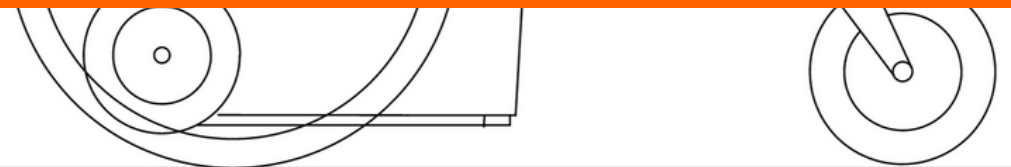

TT-ENVIRONNEMENT

tt-environnement@wanadoo.fr
laurence@tt-e.fr
www.tt-e.fr

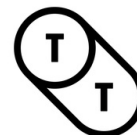

TT-ENVIRONNEMENT
L'ergonomie au quotidien

www.tt-e.fr

CARACTÉRISTIQUES TECHNIQUES



Hauteur 1160 mm
Largeur 750 mm
Profondeur 900 mm
Poids 13 kg

Acier 25CrMo4 diam 25 mm
Roues de 20 pouces
Pneus pleins & increvables
Freins de parking



CHARIOT DE BAC BIO-DÉCHETS & CONTENEURS LOURDS

Le chariot bio-déchets & conteneurs lourds permet de déplacer un conteneur en évitant de l'incliner. Il soulève une charge importante, + de 120 kg, l'effort de soulèvement du bac s'effectue avec un mécanisme actionné par la jambe. Le roulage se fait naturellement en poussé frontal avec un rachis équilibré. Les 4 roues optimisent le déplacement.

FABRIQUÉ EN FRANCE

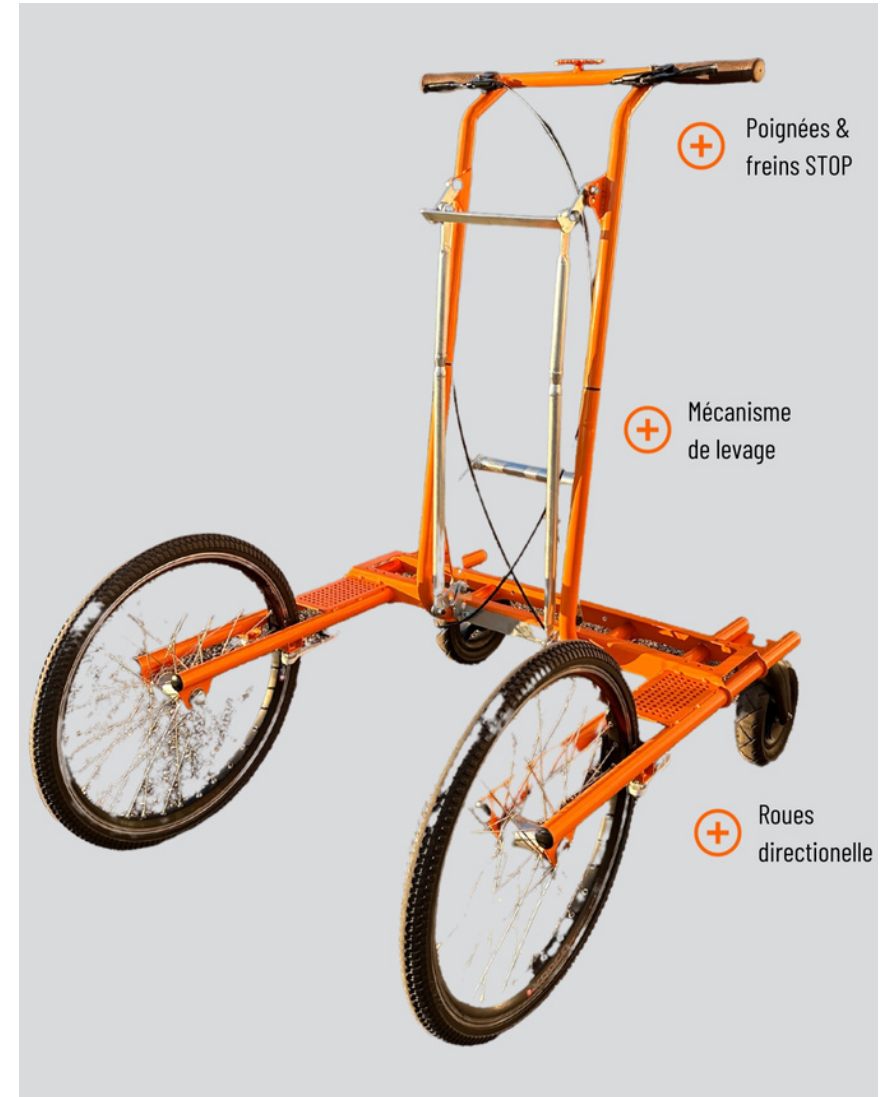

Garantie 2 ans dans le cadre d'un usage normal.

Brevet N° T298-B48466 FR